

グラフでいろいろな図柄を描写しているのは見たことありますが、ここでは作図(コンパスと定規だけで図柄を描く作図アート)をご紹介します。まずは次のグラフ用紙を用意します。グラフの1目盛りは1cmです。

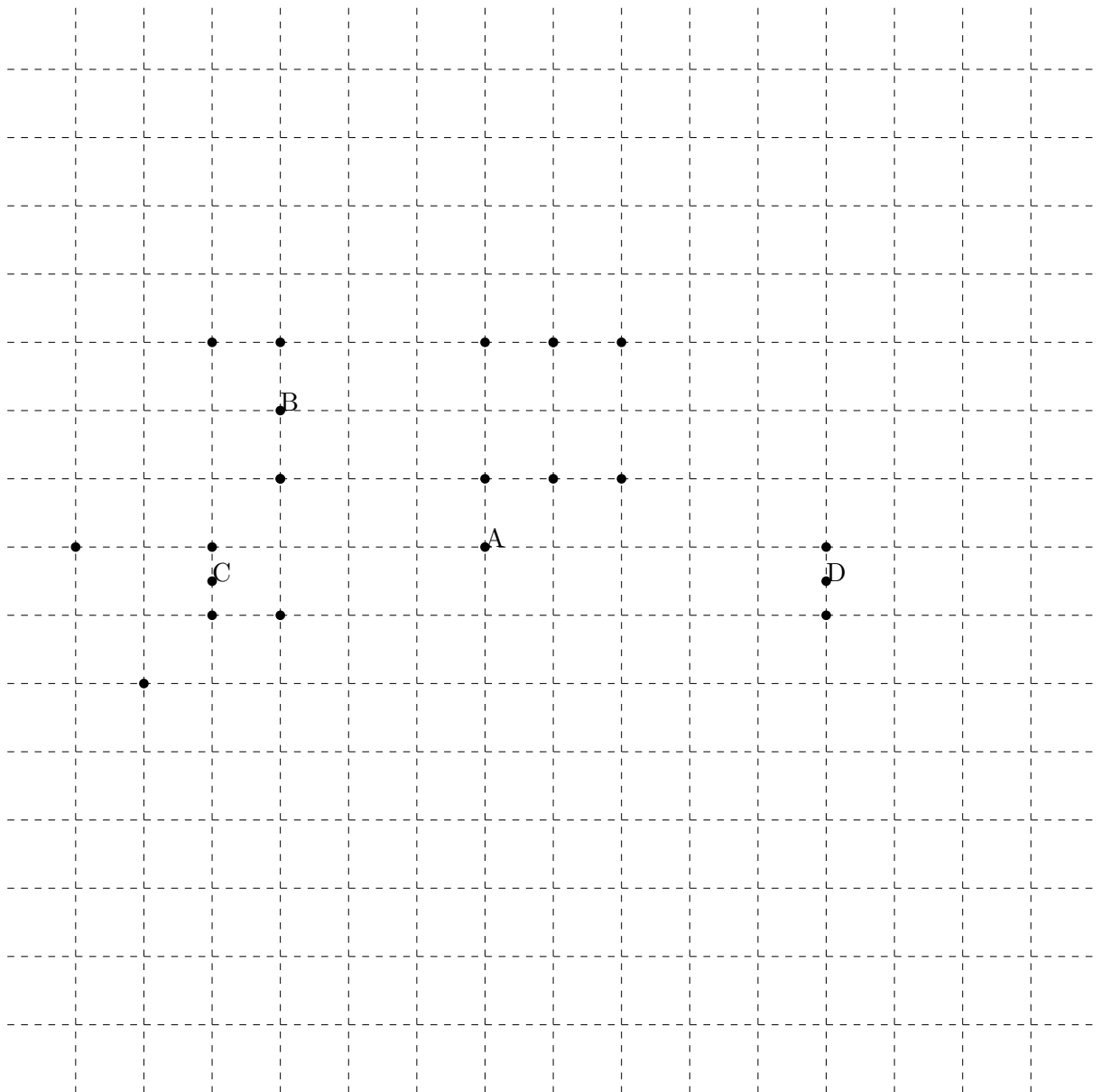

A には半径 5 cm の円弧を, B には半径 1 cm の半円を, C, D には半径 5 mm の半円を描いていきます。残りの点は線分で結んでいきます。次のようになったでしょうか。

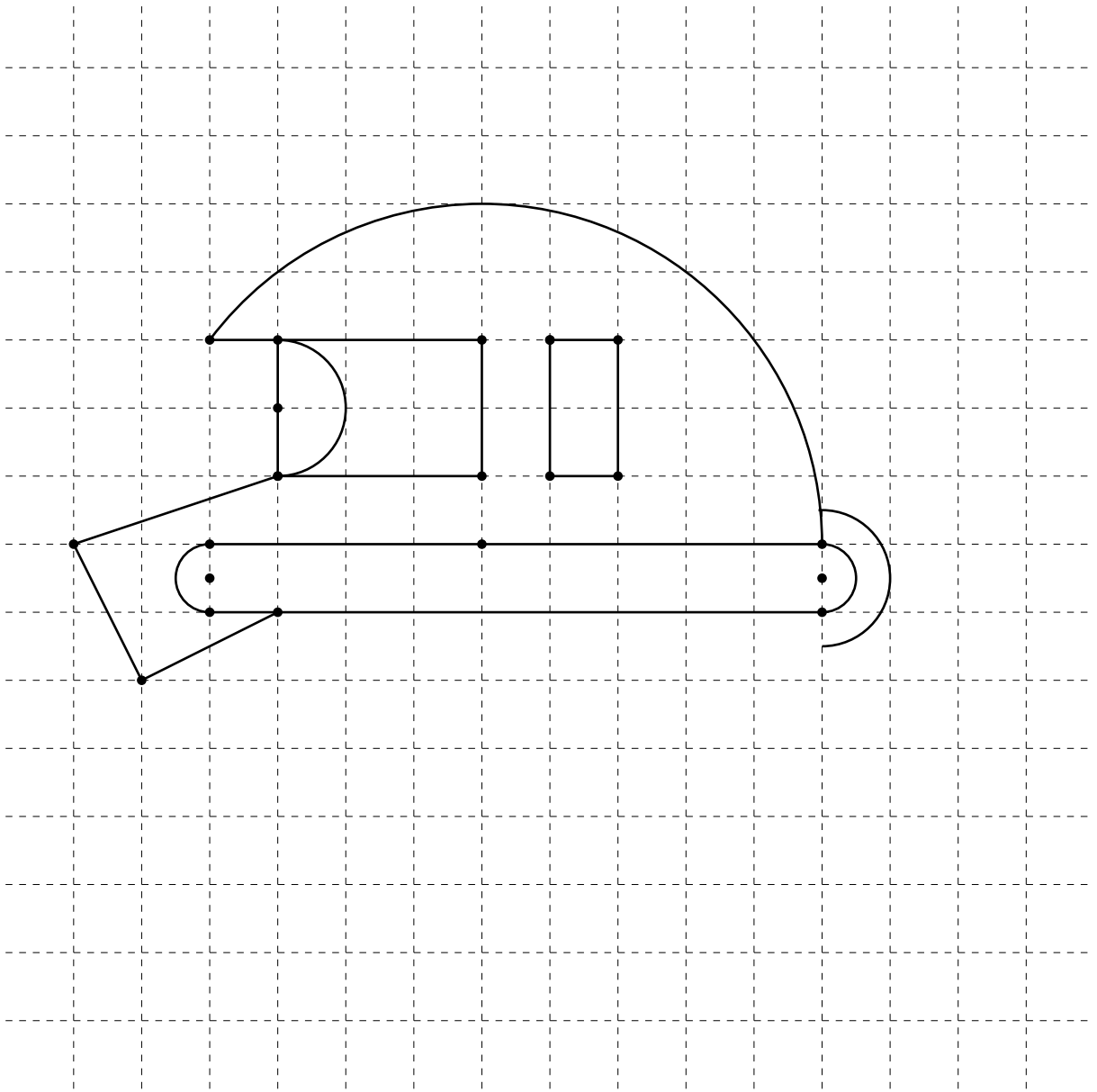

これをいらないところを消しゴムで消し、目玉を書いてやると、ほらなにやら見慣れた絵
ができましたね。

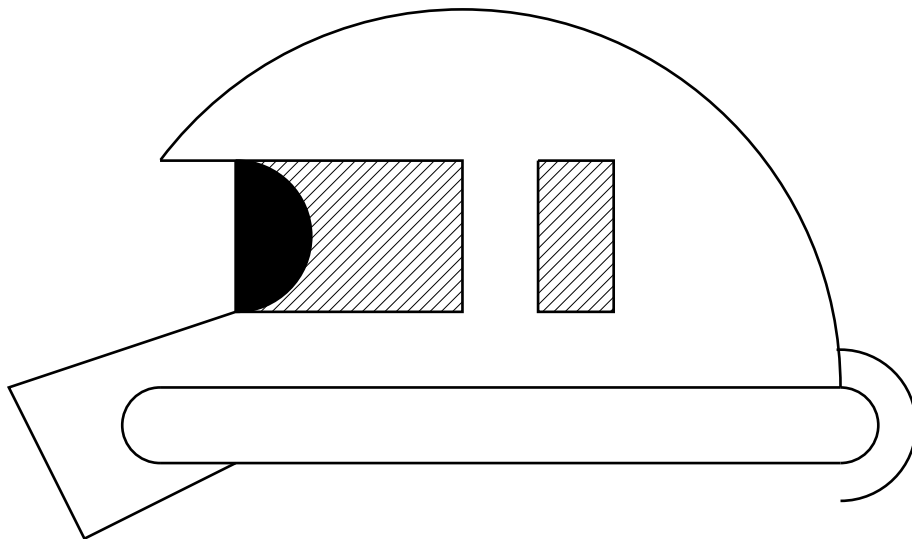

お好みで線を入れてください。楽しんでくださいね。